

КОНВЕЙЕРЫ ВИБРАЦИОННЫЕ ОДНОТРУБНЫЕ КВ1Т

Предназначены для пылеплотного транспортирования в горизонтальном направлении сыпучих, кусковых, пылящих и абразивных материалов, не склонных к налипанию, крупностью до 1/3 диаметра рабочего органа с температурой не выше +100°C.

Возможно создание транспортной системы из нескольких последовательно установленных конвейеров.

Вибрационные конвейера типа КВ1Т применяются в пищевой, строительной, стекольной, металлургической, литейной и других отраслях промышленности.

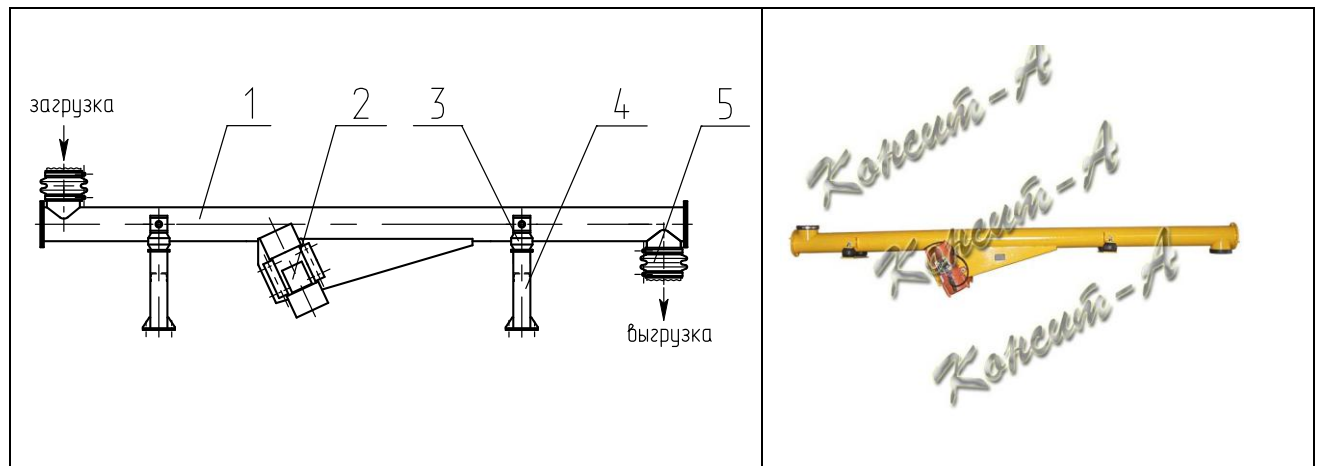

Состав виброконвейера:

1 - грузонесущий орган (труба); 2 - вибратор; 3- упругая подвеска (пружины или резиновые виброизоляторы); 4 - опора; 5 - герметизатор.

Конвейер представляет собой одномассную свободноколеблющуюся резонансную систему. Под действием усилий, создаваемых вращающимися дебалансами вибраторов, грузонесущий орган конвейера совершает вынужденные гармонические колебания с заданной частотой, амплитудой и углом вибрации. При этом материал, поступающий в грузонесущий орган конвейера, подбрасываясь, перемещается от патрубка загрузки к патрубку разгрузки.

Конвейеры изготавливаются с рабочим органом из углеродистой или нержавеющей стали.

Техническая характеристика.

Показатели	Значение			
	КВ1Т-0,15- К-284	КВ1Т-0,2- К-667	КВ1Т-0,3- К-583	КВ1Т-0,4- К-732
Внутренний диаметр грузонесущего органа, мм	150	207	313	412
Длина транспортирования, max, мм	3300	3300	5000	6000
Производительность (по песку), м ³ /час	8	16	20	40
Мощность привода, кВт	2x0,37	2x0,525	2x0,75	2x4
Габаритные размеры (при максимальной длине):				
длина, мм	L+236	L+284	L+442	L+448
ширина, мм	630	480	660	760
высота, мм	745	908	1130	1370
Масса (при максимальной длине), кг	163	270	549	880

Достоинства

- ✓ Пылеплотность транспортирования
- ✓ Простота установки и регулировки параметров
- ✓ Низкие эксплуатационные расходы
- ✓ Высокая надежность и безопасность эксплуатации
- ✓ Малая занимаемая площадь
- ✓ Улучшение санитарно-гигиенических условий труда