

## **МАШИНА ФАСОВОЧНАЯ МФ-К-217**

Предназначена для весового дозирования и фасовки в клапанные мешки порошкообразных сыпучих материалов (сухие строительные смеси, цемент, гипс и т.п.) при температуре окружающей среды от +5°C до +40 °С.

Машина должна быть установлена под расходным бункером не менее  $V=1-2 \text{ м}^3$ .

Для отвода мешков из зоны фасовки может быть предусмотрен ленточный транспортер, либо выполнен наклонный склиз.

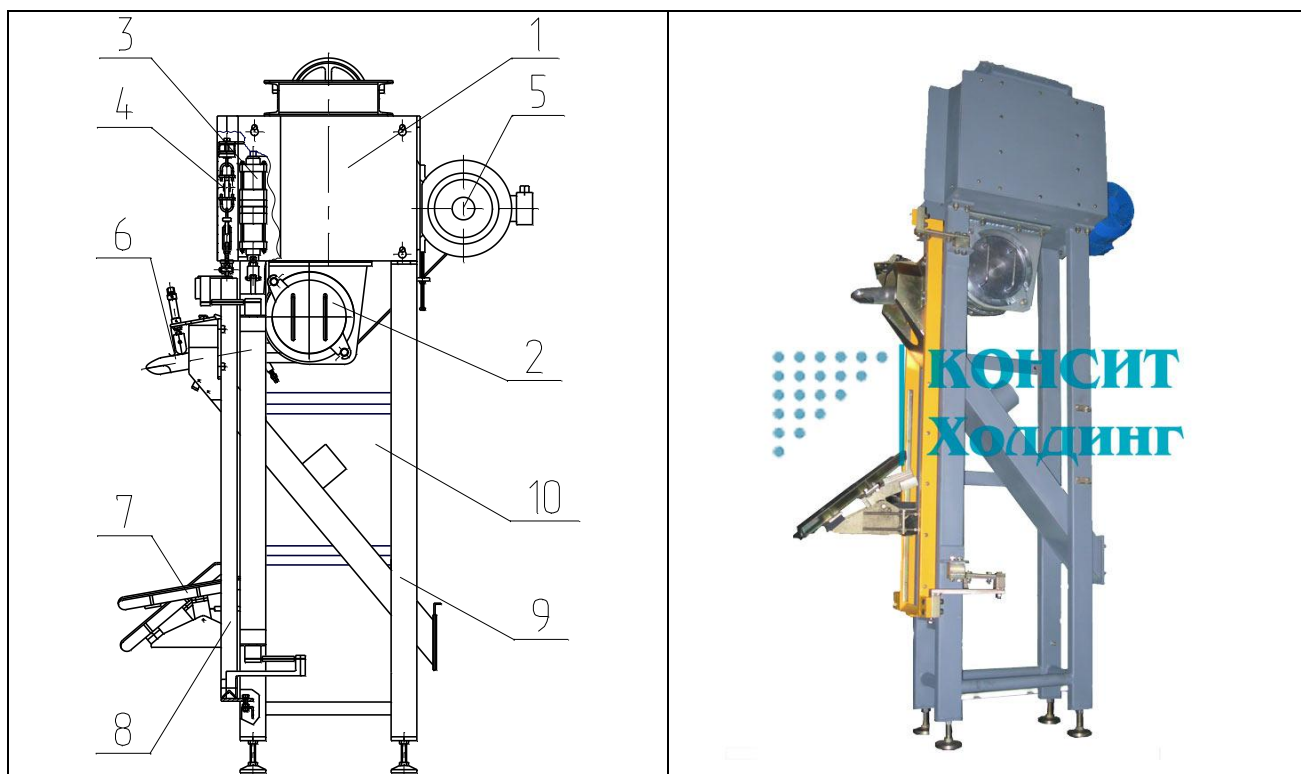

### **Состав машины фасовочной:**

1- бункер; 2 - механизм турбинный; 3 - механизм закрывания; 4 - подвеска с тензодатчиком; 5 - двигатель; 6 - наконечник; 7 - лоток; 8- рама весовая; 9 - рама стационарная; 10 - шкаф управления.

Технологический цикл дозирования полностью автоматизирован и выполняется по командам микропроцессорного реле, установленного в шкафу управления, комплектно поставляемого с машиной.

Работа на машине производится в следующей последовательности:

115093, Г.МОСКВА ул.Люсиновская, д.39 стр.5

Тел/факс:(499) 236-25-09, 237-43-034

E-mail: info@consit.ru

URL: consit.ru, vibro-technika.ru, vibrosita.ru,vibropitateli.ru

- Надеть мешок на наконечник – машина включится в работу. Откроются пневмоцилиндры шибера механизма и включится привод турбинного механизма.

- При достижении мешком определенного веса устройство весоизмерительное выдает команду пневмоцилиндру шибера механизма на частичное перекрытие выходного отверстия турбинного механизма. Скорость заполнения мешка фасуемым материалом падает, что позволяет более точно отвешивать порцию фасуемого материала.

- При достижении мешком заданного веса устройство весоизмерительное выдает команду второму пневмоцилиндру шибера механизма на полное перекрытие выходного отверстия турбинного механизма, отключение электродвигателя турбинного механизма, и дает команду на освобождение мешка, прижатого пневмоцилиндром к наконечнику. После освобождения мешок, установленный на лоток консольно, опрокидывается, переворачивается и падает на транспортную магистраль или склиз для его отвода из рабочей зоны машины и последующего складирования.

### Техническая характеристика

Параметры	Значение		
	К-217-00.000-03	К-217-00.000-04	
Производительность (при фасовке по 50 кг) шт/ч, не менее	200		
Диапазон взвешивания, кг	10...50		
Размер клапана, мм	90		
Точность взвешивания, кг	±0,5		
Двигатель	7,5 кВт; 1500об/мин		
Расход сжатого воздуха (при 4 кг/см <sup>2</sup> ), м <sup>3</sup> /ч, не более	12		
Расход воздуха на аспирацию (при разрежении 120 мм вод.ст.), м <sup>3</sup> /ч	1000		
Кол-во обслуживающего персонала, чел	1		
Габаритные размеры	длина, мм	1264	
	ширина мм	1020	
	высота, Н, мм	2420	2240
Масса (без шкафа управления), кг	400		

### Достоинства

- ✓ Высокая производительность
- ✓ Наличие встроенного счетчика мешков
- ✓ Высокая помехозащищенность весовых компонентов системы
- ✓ Возможность работать с клапанными мешками №9 и №11
- ✓ Возможность подключения к системе пылеочистки
- ✓ Малая занимаемая площадь

115093, Г.МОСКВА ул.Люсиновская, д.39 стр.5

Тел/факс:(499) 236-25-09, 237-43-034

E-mail: info@consit.ru

URL: consit.ru, vibro-technika.ru, vibrosita.ru, vibropitateli.ru