

ДОЗАТОР ВЕСОВОЙ ДВ1 (ПО УБЫВАНИЮ)

Предназначены для накопления, взвешивания и регулируемой подачи сыпучих, не склонных к налипанию материалов максимальной крупностью частиц не более 2мм, насыпной плотностью не более 1,6т/м³ и температурой не выше +50°С при температуре окружающей среды от +5°С до +40°С.

Бункер предназначен для дозирования по убыванию одного компонента.

Дозаторы используются в технологических линиях предприятий металлургической, цементной, горнорудной, химической, строительной и других отраслях промышленности.

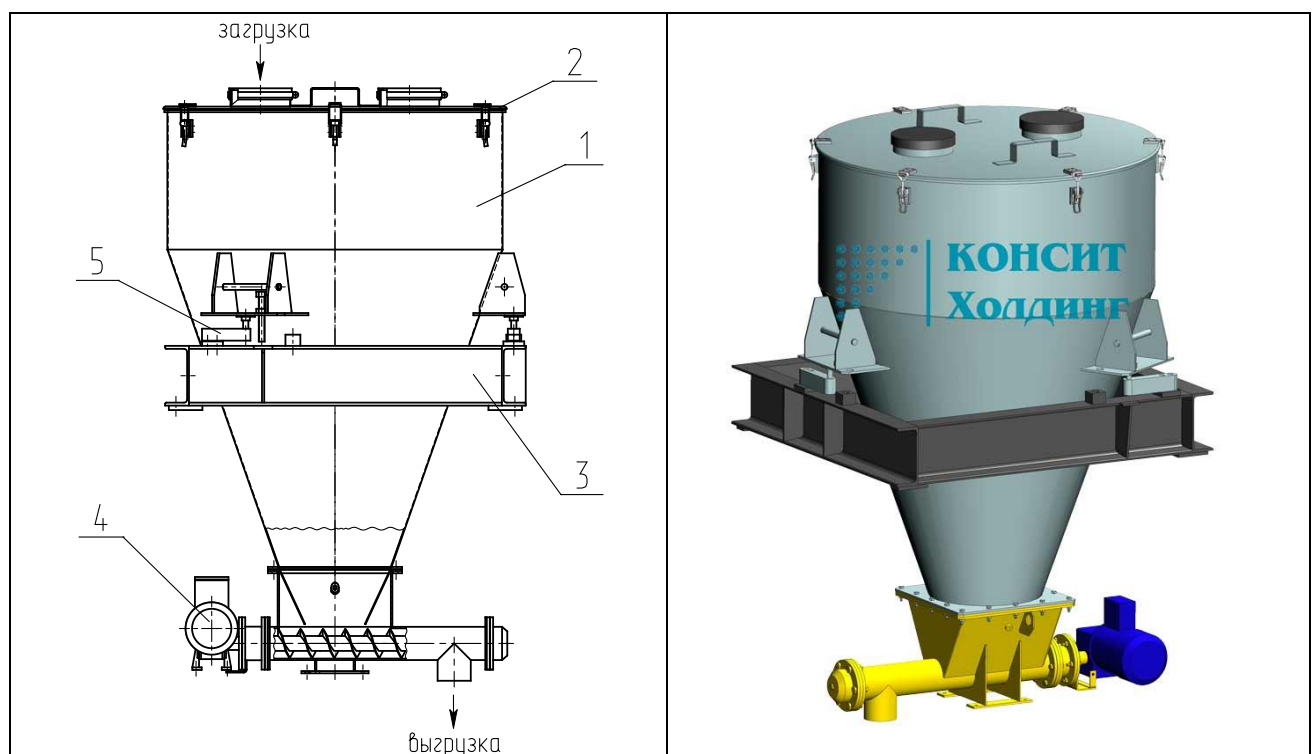

Состав дозатора:

1-бункер; 2- крышка; 3-рама; 4-питатель винтовой; 5-тензометрический датчик силы.

Дозатор представляет собой бункер, установленный на трех тензометрических датчиках силы на раме. На крышке бункера расположены: патрубок загрузки и смотровой патрубок, закрытый резиновой крышкой.

115093, Г.МОСКВА ул.Люсиновская, д.39 стр.5

Тел/факс:(499) 236-25-09, 237-43-03

E-mail: info@consit.ru

URL: consit.ru, vibro-technika.ru, vibrosita.ru, vibropitateli.ru

В нижней части бункера находится винтовой питатель, обеспечивающий, с помощью частотного преобразователя, тензодатчиков и весового индикатора, дозирование содержимого бункера по убыванию.

Загрузочный и разгрузочный патрубки должны быть соединены со смежным оборудованием гибкими рукавами.

Работа дозатора осуществляется следующим образом: бункер полностью заполняется материалом, затем по команде оператора включается привод винтового питателя, который с заданной точностью производит выгрузку требуемой порции материала в смежное оборудование в двух режимах «грубо» и «точно». Регулирование производительности питателя осуществляется частотным преобразователем.

Дозаторы могут изготавливаться из нержавеющей или углеродистой стали.

Дозаторы могут поставляться с полностью собранными шкафами управления, включающими в себя: микропроцессорное реле, операторскую ж/к сенсорную панель, весовой индикатор, частотный преобразователь (для управления работой винтового питателя), пускозащитную аппаратуру. Возможна комплектация дозатора только весовым терминалом, для его встраивания в АСУ, уже имеющейся на производстве у заказчика.

Техническая характеристика

Показатели	Значение	
	ДВ1-0,5-К-619	ДВ1-1,1-К-900
Геометрическая вместимость бункера, м ³	0,5	1,1
Производительность питателя, м ³ /час	0,08	2,5
Мощность привода питателя, кВт	0,37	1,5
Длина транспортирования питателя, м	0,32	0,7
Точность дозирования, %	1...2*	
Диапазон дозирования, кг	40 ... 500	50...700
Устройство взвешивания – тензорезисторный датчик силы		
Габаритные размеры (LxВxH), мм	998x973x1588	1655x1242x2025
Масса, кг (без автоматики)	170	342

Достоинства

- ✓ Герметичность потока дозируемых материалов
- ✓ Простота установки и регулировки параметров
- ✓ Высокая надежность
- ✓ Высокая помехозащищенность весовых компонентов системы
- ✓ Малая занимаемая площадь

115093, Г.МОСКВА ул.Люсиновская, д.39 стр.5

Тел/факс:(499) 236-25-09, 237-43-03

E-mail: info@consit.ru

URL: consit.ru, vibro-technika.ru, vibrosita.ru, vibropitateli.ru